

# GÜHRING

HDR 6000 S



HSW 6000



## Zylinderkopfbearbeitung

GÜHRING - WELTWEIT IHR PARTNER

PKD-Fertigbohrer

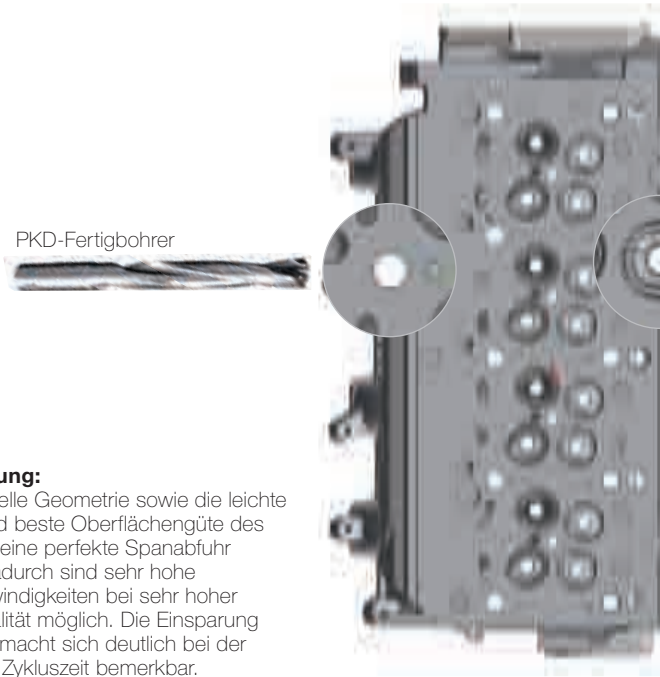

**Gaswechselkanäle + Ventilsitz:**

Die Zusammenlegung dieser beiden Werkzeuge führt zu einer drastischen Reduzierung der Zykluszeit.



**Zugankerbohrung:**

Durch eine spezielle Geometrie sowie die leichte Spiralisierung und beste Oberflächengüte des Spanraums wird eine perfekte Spanabfuhr gewährleistet. Dadurch sind sehr hohe Vorschubgeschwindigkeiten bei sehr hoher Bearbeitungsqualität möglich. Die Einsparung des Pilotbohrers macht sich deutlich bei der Reduzierung der Zykluszeit bemerkbar.

**Fertigbearbeitung Führung - Ring:**

Durch die extrem stabile Bauweise kann das bisher benötigte Pilot-Werkzeug eingespart werden.

# ZUKUNFTSLÖSUNG

HVA Bohr-Reibahle

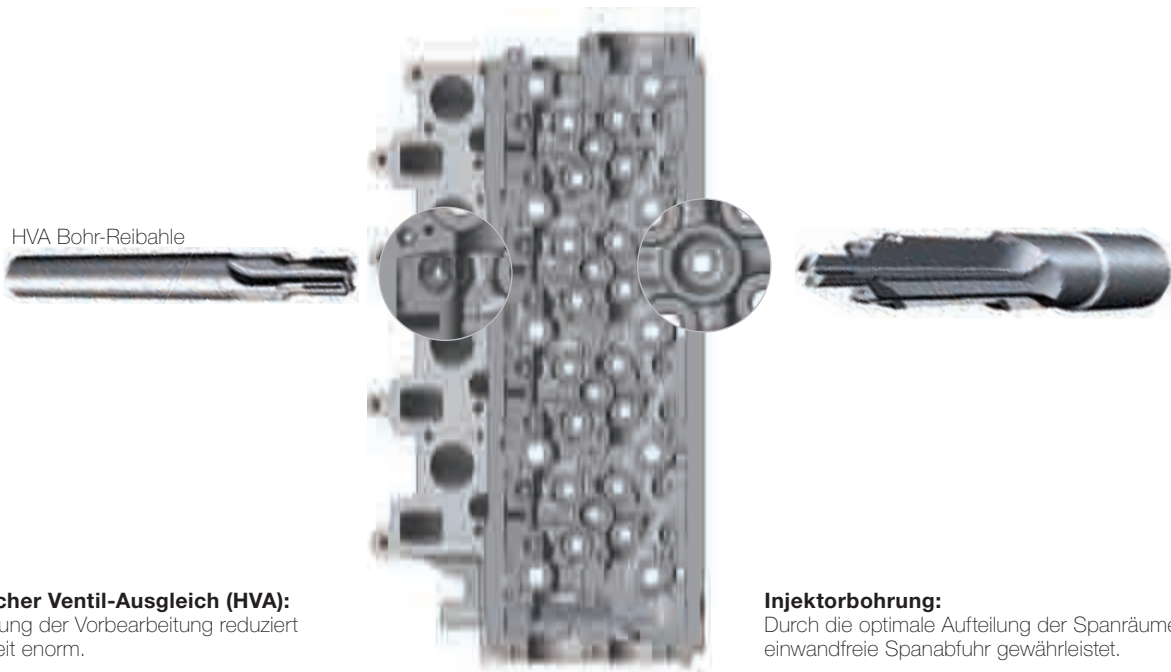

**Hydraulischer Ventil-Ausgleich (HVA):**

Die Einsparung der Vorbearbeitung reduziert die Zykluszeit enorm.

**Injektorbohrung:**

Durch die optimale Aufteilung der Spanräume wird eine einwandfreie Spanabfuhr gewährleistet.

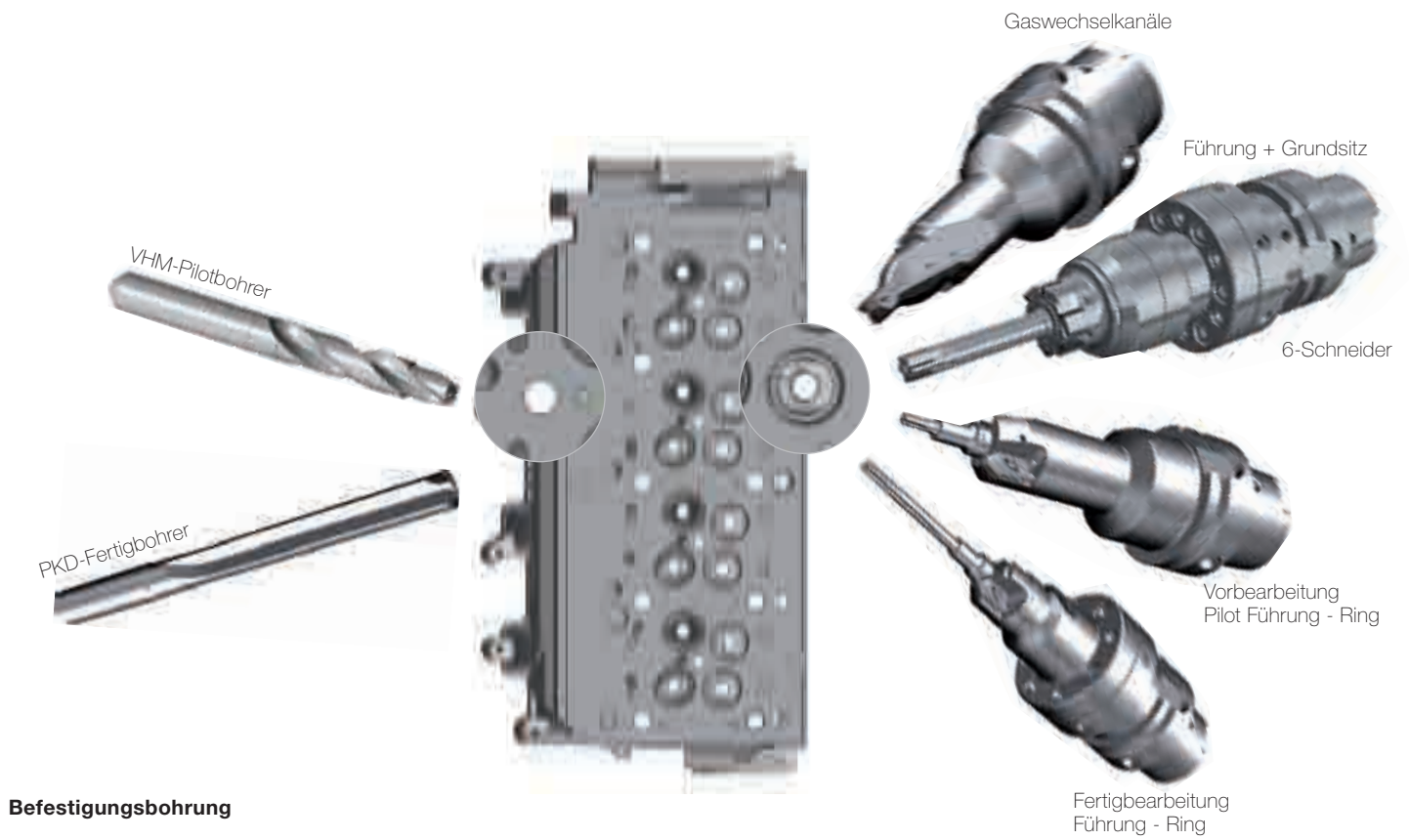

# OPTIMIERUNG

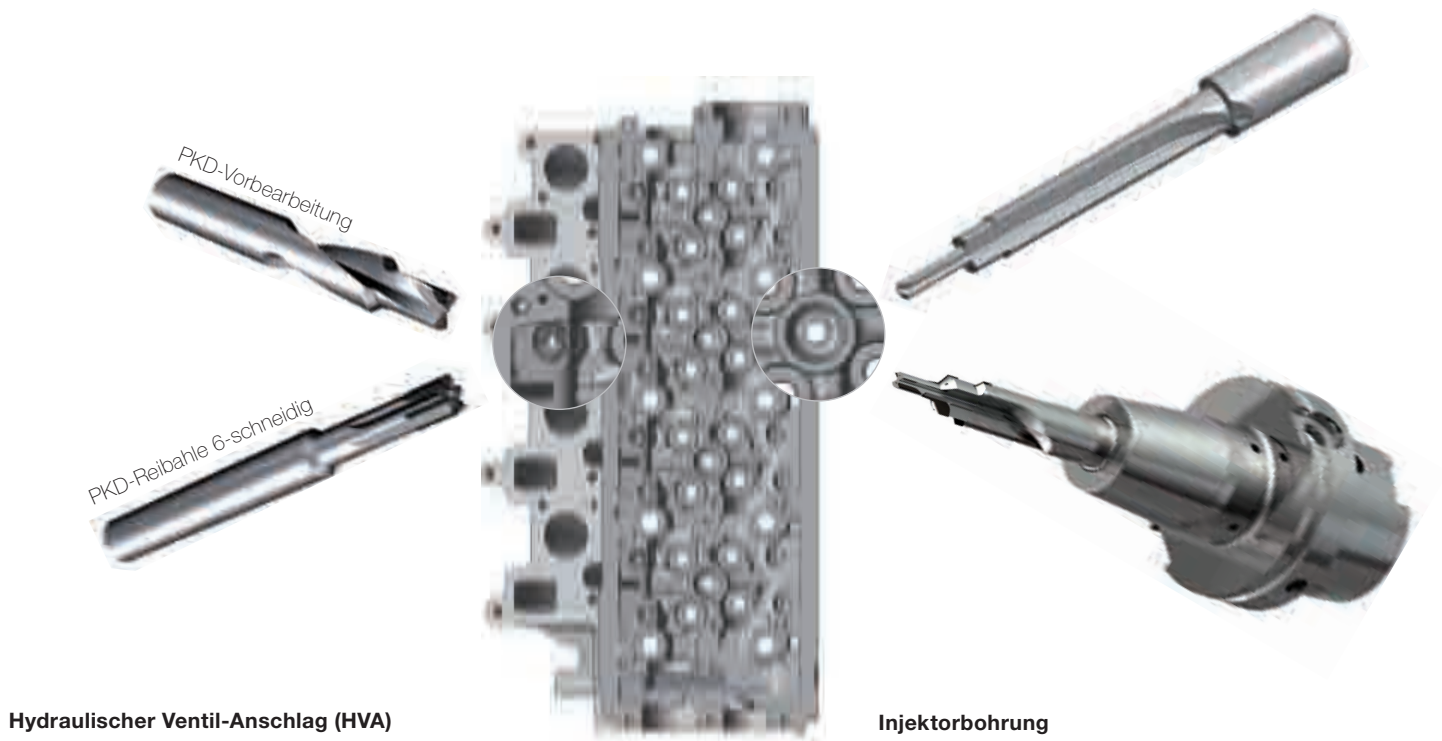

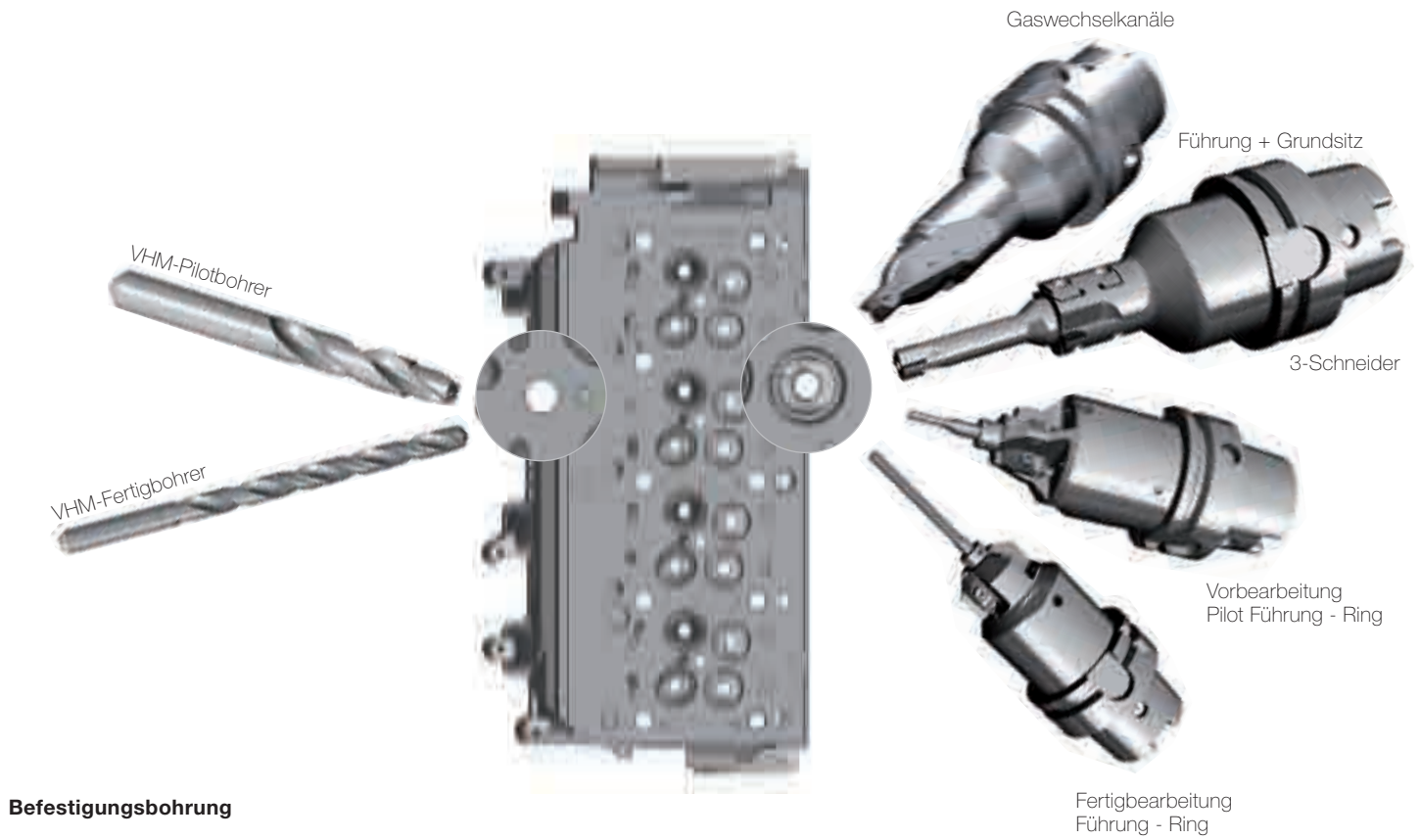

# STAND DER TECHNIK

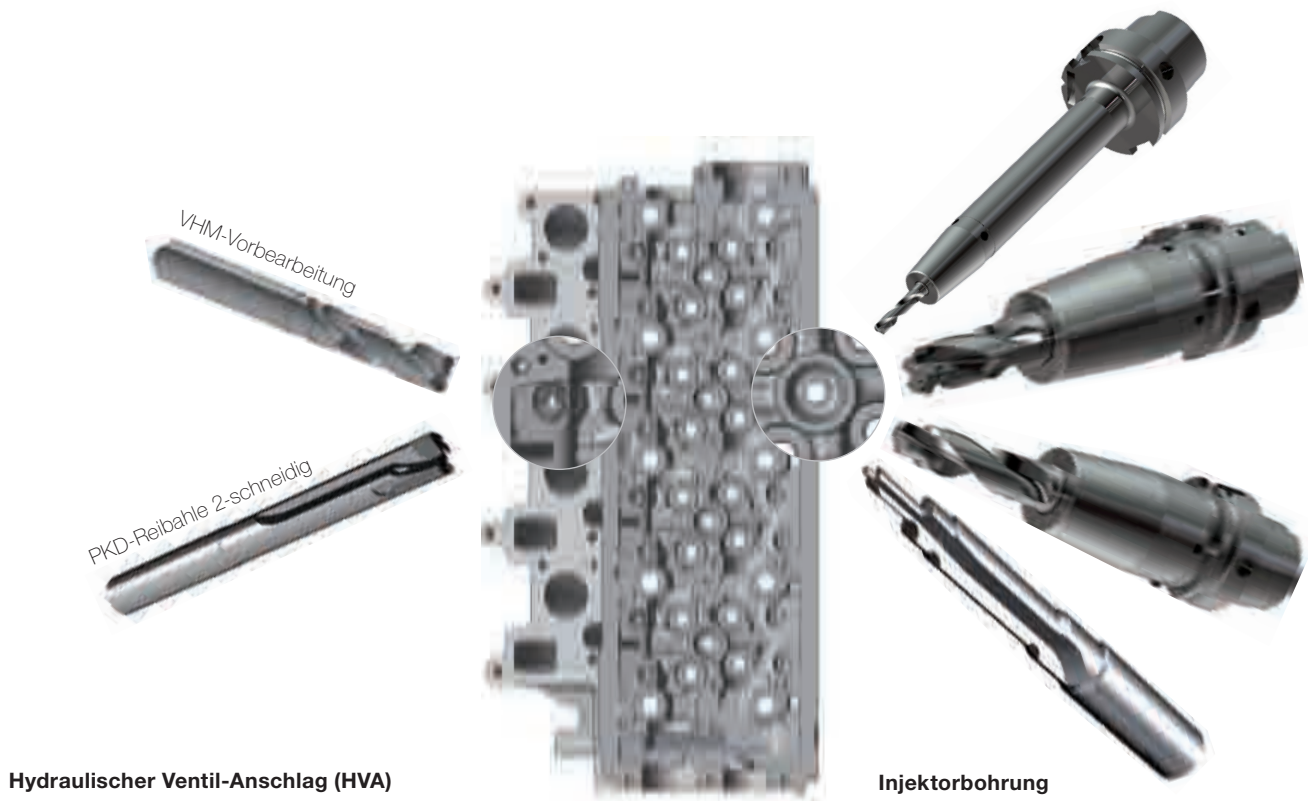

# Wagen Sie mit Gühring den Schritt in die Zukunft und multiplizieren Sie den Ausstoß in Ihrer Fertigung!

Unsere intelligenten Werkzeuglösungen für die Zylinderkopf-Bearbeitung reduzieren die Anzahl der Werkzeuge und damit der Fertigungsschritte in Ihrer Produktion auf ein Minimum. Steigern Sie Ihren Fertigungsausstoß bei gleichzeitiger Senkung Ihrer Kosten:

- > **weniger Werkzeuge**
- > **weniger Werkzeugwechsel**
- > **kürzere Fertigungszyklen**
- > **kürzere Hauptzeiten**
- > **höhere Produktivität**
- > **höhere Wirtschaftlichkeit**

Bleiben Sie nicht beim Stand der Technik.

Verschaffen Sie sich einen Vorsprung durch unsere Zukunftslösung!

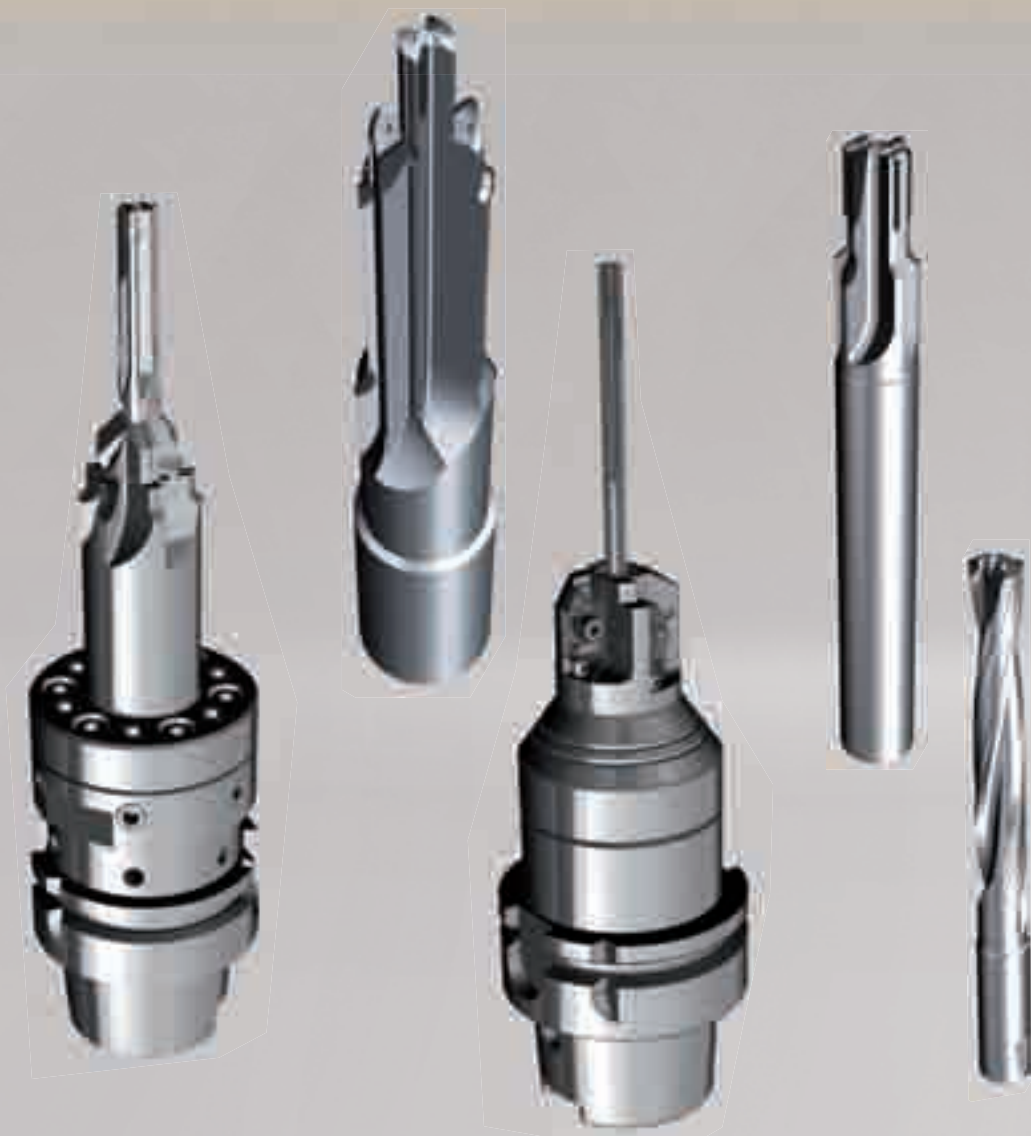

# GÜHRING

Unser Know-how  
ist weltweit in Ihrer Nähe:

.....  
Gühring PKD-Fertigungs- und Servicezentren



.....  
**Gühring oHG**

Postfach 100247 • 72423 Albstadt  
Herderstraße 50-54 • 72458 Albstadt

Tel. (0 74 31) 17-0  
Fax (0 74 31) 17-21279  
info@guehring.de  
www.guehring.de

- 1 Deutschland
- 2 China
- 3 Großbritannien
- 4 Indien
- 5 Italien
- 6 Korea
- 7 Mexiko
- 8 Polen
- 9 Tschechien
- 10 USA